

Устройство фрезерного стола

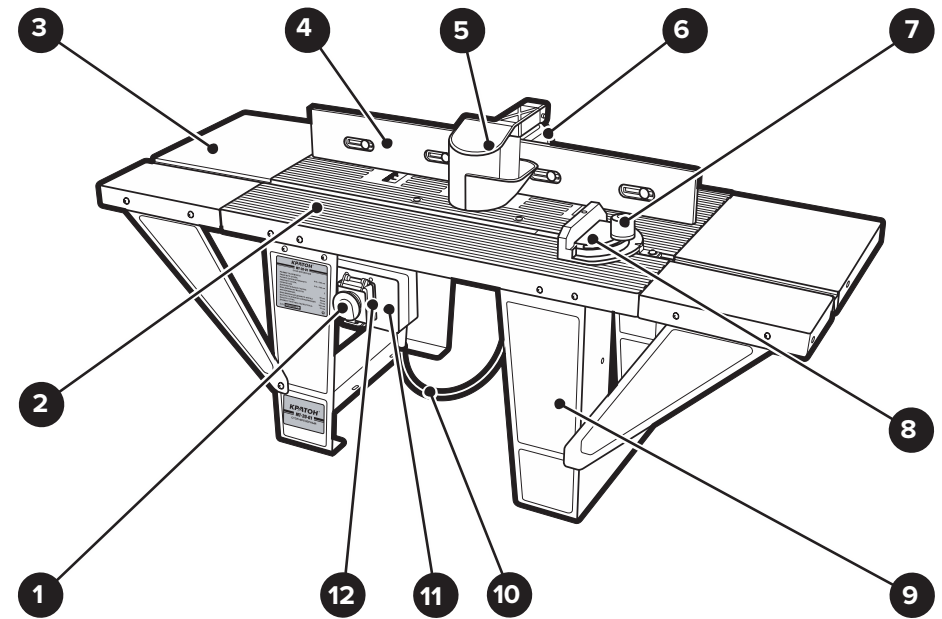

- | | |
|--|------------------------------------|
| 1. Кнопка блокирующая | 7. Фиксатор |
| 2. Стол рабочий | 8. Упор угловой |
| 3. Стол дополнительный (2 шт.) | 9. Стойка (2 шт.) |
| 4. Линейка направляющая | 10. Кабель электропитания с вилкой |
| 5. Кожух защитный прозрачный | 11. Электрокоробка |
| 6. Патрубок (для подключения пылесоса) | 12. Коробка электровыключателей |

Рисунок 1 — Общий вид фрезерного стола